



# SAM - 451

## 다기능 텐셔닝 피니셔

셔츠, 블라우스, 양복, 코트, 실험실 복 등 모든 상의 피니셔

### 기능 및 특징

- **핸드 피니쉬한 것 같은 팔리티**  
단추가 깨지지 않으며  
터치없이 거의 필요없음
- **모든 사이즈 처리: 큰 사이즈, 작은 사이즈**  
X-large 혹은 X-small 셔츠  
X-large 혹은 X-small 블라우스  
( 여자 블라우스는 사이즈 2도 처리)
- **스판덱스나 다리기 어려운 직물도 OK**
- **옷이 번쩍이거나 변색이 없음**  
( 특히 검정색 계통의 옷에서)
- **높이 조절 가능**  
옷의 길이에 따라 다른 바를 사용,  
짧은 상의, 긴 상의를 손쉽게 처리
- **조작이 간편**  
초보자도 쉽게 익혀 사용
- **뛰어난 효율**  
바디와 슬리버를 한꺼번에 처리  
전자 눈 - 높이 자동 조절해줌
- **자체 배큘 내장**  
옷을 적절한 위치에 고정시킨 뒤 스팀과  
에어를 분사해줌
- **9개의 프로그램 내장**  
직물의 종류에 따라 스팀과 에어를 자동으로  
조절해주는 프로그램



SAM- 451 Tensioning Shirt Finisher

론드리	드라이클리닝	웨트클리닝
젖은 상태로 다림 셔츠, 블라우스, 실험복 셔츠 시간당 35-40개 처리	드라이클리닝한 블라우스, 재킷, 코트, 드레스	웨트클리닝한 재킷 및 다른 옷들의 어깨를 조절해주는 특수 기능이 포함되어 있음

DISTRIBUTED BY:



### EUROPEAN FINISHING EQUIPMENT Corp.

610 WASHINGTON AVE., CARLSTADT, N.J. 07072

TELEPHONE: (201) 460-7397 FAX: (201) 964-1404

e-mail: sales@histeam.com

web: www.histeam.com

TOLL FREE: (888) 460-9292



## SAM - 451 Tensioning Shirt Finisher Plus

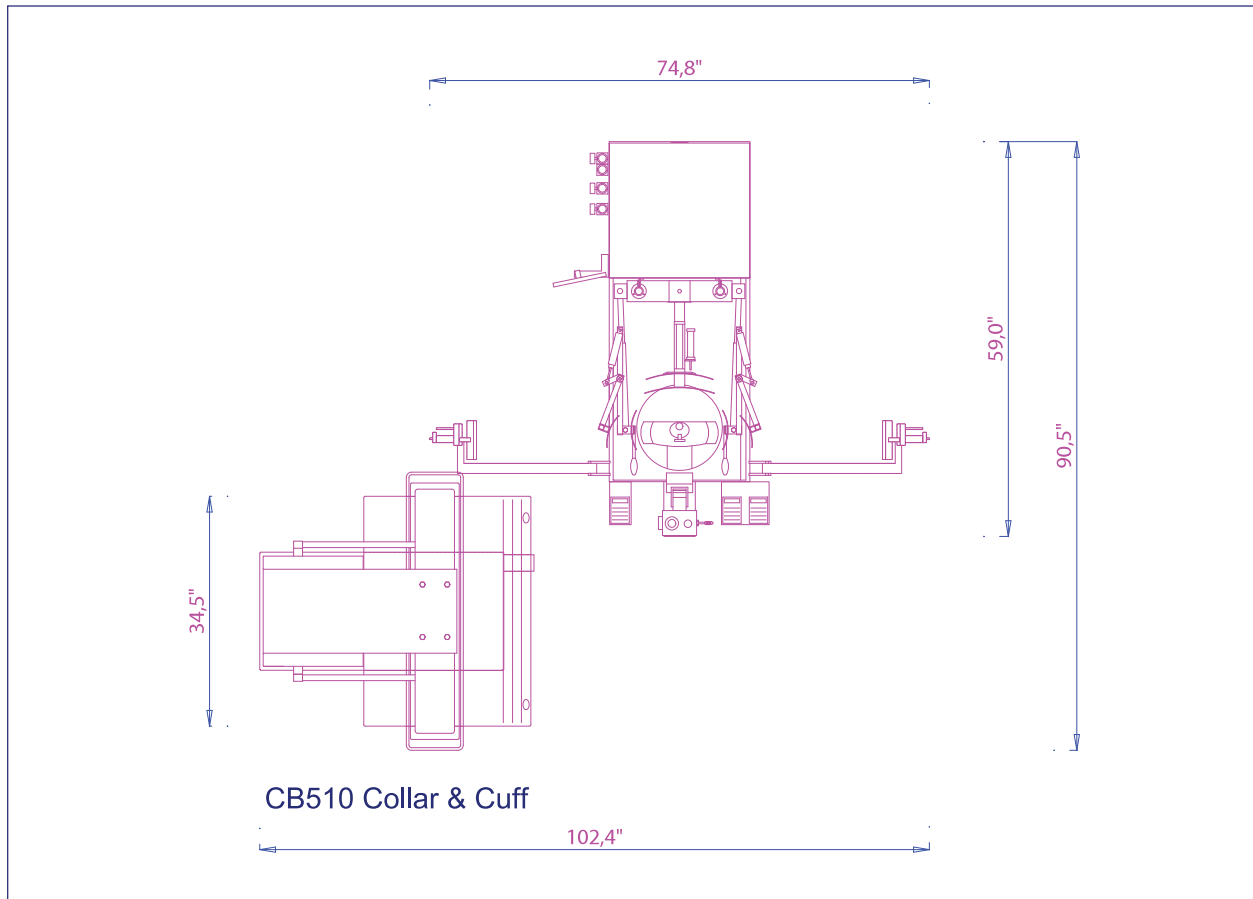

Electricity	220V, 3 Ph, 20 A
Air Pressure	80 PSI
Steam Consumption	44-88 LBS/ HR
Machine Size / Arms folded (approximate)	24.0"(W) x 60"(D)
Machine Size / Arms fully extended	74.8"(W) x 60"(D)
Net Weight	660 LBS

### **EUROPEAN FINISHING EQUIPMENT Corp.**

610 WASHINGTON AVE., CARLSTADT, N.J. 07072

TELEPHONE: (201) 460-7397 FAX: (201) 964-1404

e-mail: [sales@histeam.com](mailto:sales@histeam.com)

web: [www.histeam.com](http://www.histeam.com)

**TOLL FREE: (888) 460-9292**