



TURBO-483 텐셔닝 셔츠 피니셔

높은 생산력, 핸드 피니싱 칼리티 + 에너지 세이빙

기능 및 특징

- 높은 생산성 : 50-60장/ 시간당
어깨와 소매에 가해주는 높은 열에 의한 건조 시간 단축
- 높은 작업 효율
 - 셔츠 길이 자동감지 부착으로 인한 시간 단축
 - 한번의 작업으로 바디와 슬리버 처리
 - 이중 슬리버 집게 및 조이스틱 장착. 긴팔과 짧은 팔 셔츠의 혼용 사용시 모든 것이 자동 조절됨
- 단추 깨지는 일 없으며, 터치없이 거의 없음
- 사용이 너무 간편: 사용 경험 전혀 필요없음
- 다양한 기능
 - 모든 사이즈 셔츠. Small - Large(3XL)
 - 모든 직물(카튼, 리넨, 실크, 스판덱스, 기타)
 - 소프트 스타치에서 헤비 스타치 까지 처리
 - 짙은 색 셔츠가 번쩍이거나, 변색이 없음
- 에너지 절약
 - 스팀 사용량 25% 절약. 작업하는 곳이 시원해 편하게 일할 수 있음
- 특허 출원 중



기계 사양

전기	220V 3PH 16 AMP
공기압력	80 PSI
스팀 사용량	30-45 KG/HR
기계의 사이즈	55" (W) X 51" (D) X 91" (H)
기계 사이즈 (팔을 펼쳤을 때)	98.4"
무게	815 Lbs
무게 (운반시)	880 Lbs

위에 표시된 기계 사양은 사전 통보없이 변경될 수 있습니다

DISTRIBUTED BY:



EUROPEAN FINISHING EQUIPMENT CORP.

610 WASHINGTON AVE., CARLSTADT, N.J. 07072
 TEL: 201 460-7397 . FAX 201 964-1404
 E-MAIL: SALES@HISTEAM.COM
 WWW.HISTEAM.COM
 TOLL FREE 888 460-9292

TURBO-483 *Tensioning Shirt Finisher*

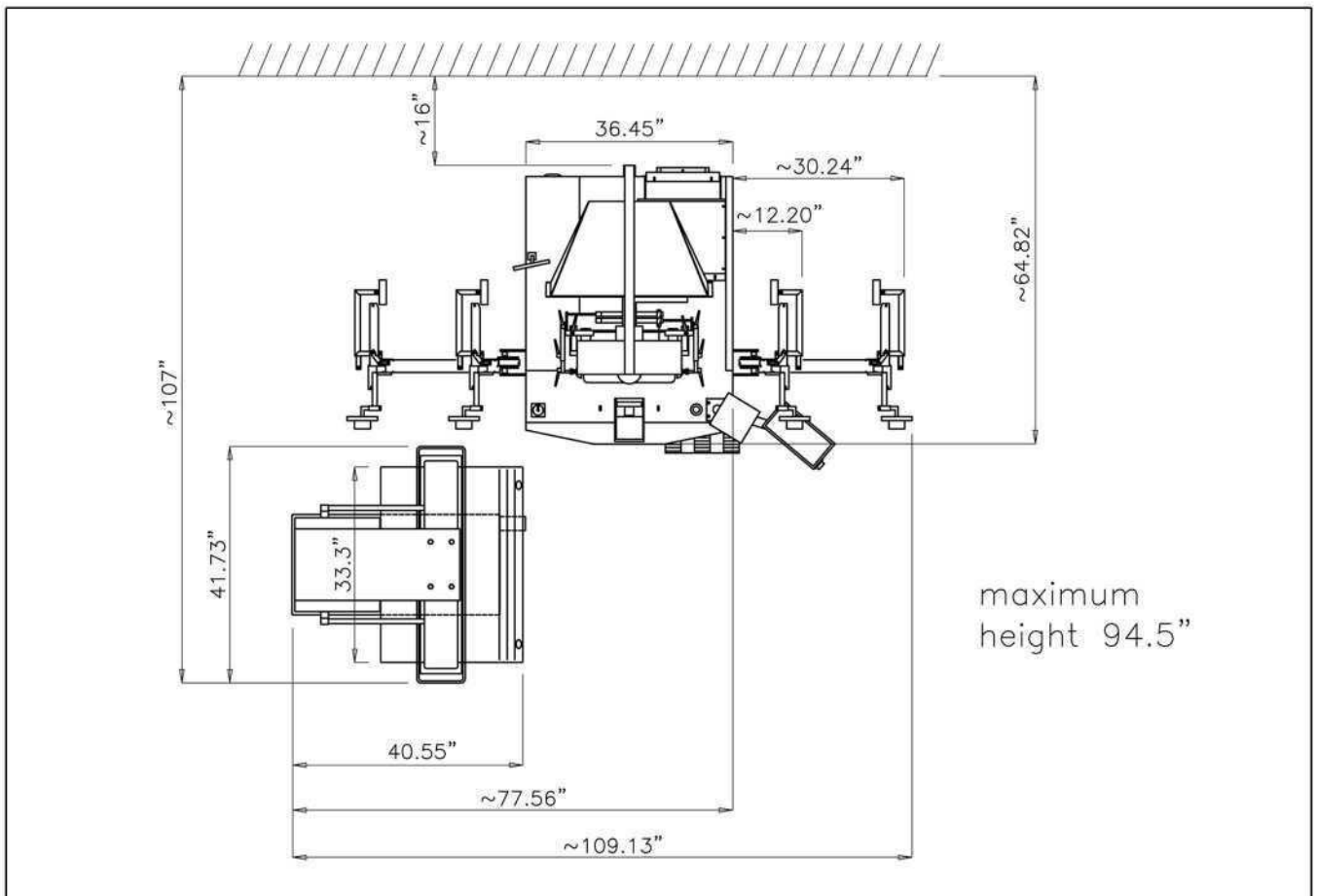

TURBO-483 shown with CB-510 Collar & Cuff Press in typical layout